

BAB III

KERANGKA KONSEP

A. Kerangka Konsep

Menurut Blum *dalam* Notoatmodjo (2010), tentang status kesehatan , maka ada beberapa faktor yang mempengaruhi status kesehatan yaitu: lingkungan yang terdiri dari lingkungan fisik, sosial budaya, ekonomi, perilaku, keturunan dan pelayanan kesehatan.

Berdasarkan teori diatas, maka dapat dibuat kerangka konsep penelitian sebagai berikut:

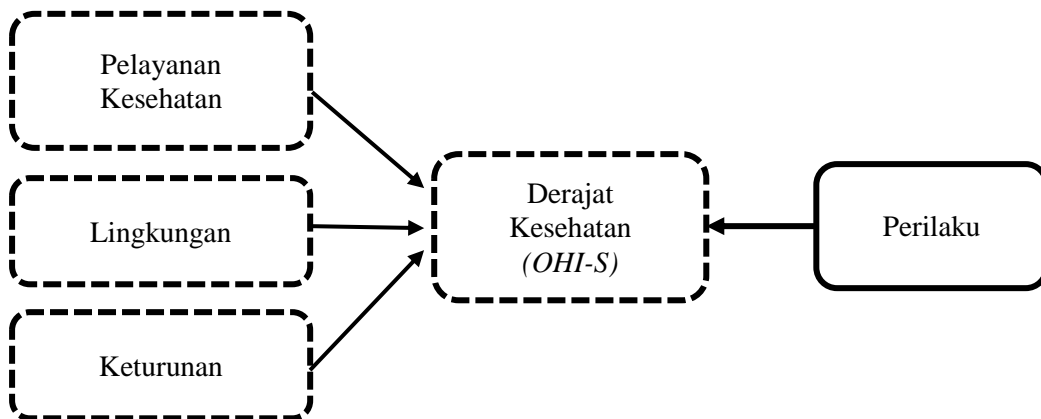

Gambaran Kebersihan Gigi dan Mulut Serta Perilaku Menyikat Gigi pada Siswa Kelas V SDN 3 Belantih Kintamani tahun 2019.

B. Variabel Penelitian dan Definisi Operasional

1. Variabel penelitian

Berdasarkan kerangka konsep di atas, maka ditetapkan variabel penelitian ini adalah Perilaku Menyikat Gigi.

2. Definisi Operasional Variabel

Tabel 4

Definisi Operasional Variabel

No	Variabel	Definisi Operasional	Cara Pengukuran	Skala Ukur
1	2	3	4	5
1	Perilaku menyikat gigi	<p>Kemampuan seseorang untuk menjaga kebersihan gigi dan mulut dari bakteri dan sisa makanan. Terdapat empat kriteria dalam menilai perilaku menyikat gigi yaitu:</p> <p>Sangat Baik : 80 – 100</p> <p>Baik : 70 – 79</p> <p>Cukup : 60 – 69</p> <p>Perlu Bimbingan : <60</p>	Observasi	Ordinal
2	Kebersihan gigi dan mulut	<p>Keadaan debris dan kalkulus pada gigi geligi responden, diukur dengan menggunakan penilaian <i>Oral Hygiene Index Simplified (OHI-S)</i> dari Green dan Vermillion. Terdapat tiga kriteria yaitu:</p> <p>Baik : 0 – 1,2</p> <p>Sedang : 1,3 – 3,0</p> <p>Buruk : 3,1 – 6,00</p>	Pemeriksaan langsung	Ordinal