

BAB III KERANGKA KONSEP

A. Kerangka Konsep

Kerangka konsep penelitian merupakan hubungan atau keterkaitan antara satu konsep dengan masalah lain yang diteliti, tergantung dari tujuan dan gagasan peneliti, yaitu pola konsumsi remaja obesitas.

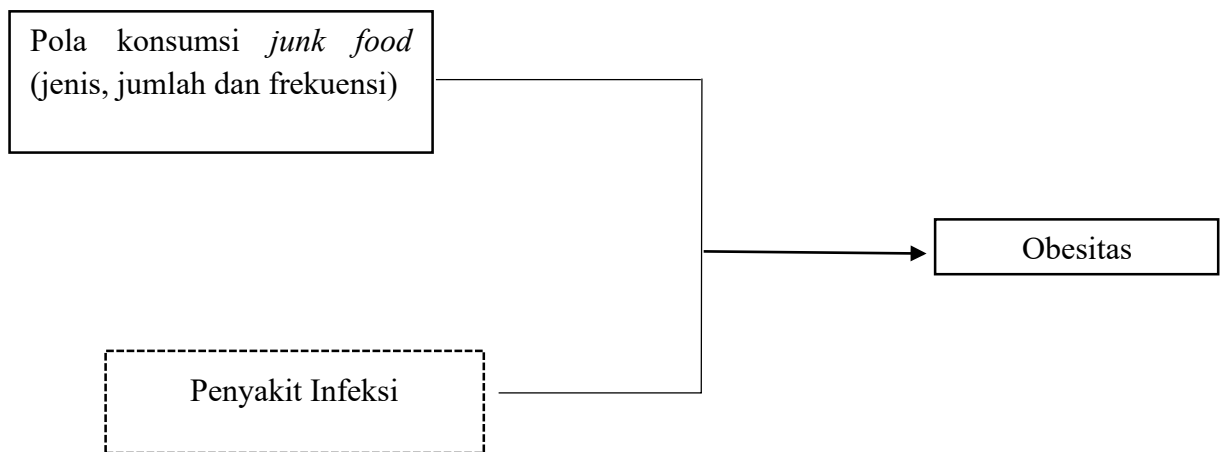

Gambar 1. Bagan Gambaran Kejadian Obesitas

Keterangan:

Diteliti :

Tidak diteliti : - - - - -

Penjelasan:

Kebiasaan konsumsi dan gangguan virus keduanya dapat berkontribusi terhadap obesitas. Pola konsumsi mencakup kebiasaan konsumsi sehari-hari dan asupan junk food. Pola konsumsi adalah perilaku berulang yang berhubungan dengan konsumsi makanan. Perilaku makan manusia meliputi informasi, sikap, dan tindakan..

B. Variabel dan Definisi Operasional

Penelitian ini menggunakan pola konsumsi *junk food* adalah sebagaivariabel bebas sedangkan kejadian obesitas adalah variabel terikat.

Tabel 2

Definisi Operasional Variabel

No	Variabel	Definisi	Cara Pengukuran	Skala
1	Obesitas	Obesitas adalah penumpukan lemak yang berlebihan akibat ketidakseimbangan asupan energi masuk dengan energi keluar	Berat badan ditimbang dengan timbangan digital dan tinggi badan diukur dengan <i>microtoa</i> . Kemudian data yang diperoleh dihitung menggunakan <i>z-score</i>	Rasio
2	Pola konsumsi <i>junk food</i>	Jenis <i>junk food</i> yang dikonsumsi, meliputi: protein, energi, lemak dan karbohidrat dikonsumsi dari asupan <i>junk food</i> , dan frekuensi berapa kali konsumsi <i>junk food</i>	Menggunakan metode SQ-FFQ.	Interval